



# Technischer Service Kirschbaum

## ELEKTROKETTENZUG MIT EINHANDSTEUERUNG

# SERIE EDC

- Getriebegehäuse aus Aluminium
- Witterungs- und rostbeständig
- Erhöhte Sicherheit durch Hubendschalter
- Zylinderhandgriffsteuerung mit Poti zur Anpassung der Geschwindigkeit
- Vernickelte Lastkette mit längerer Lebensdauer als herkömmliche Lastketten (Bruchspannung 800N/mm, entspricht Norm EN818-7)
- Betriebsspannung 220 - 240V, 50Hz



### TECHNISCHE DATEN

TYP	EDC06	EDC10	EDC16	EDC18	EDC24
Tragfähigkeit (kg)	60	100	160	180	240
Standardhubhöhe (m)	1,8	1,8	1,8	1,8	1,8
Motorleistung (W)	300	300	300	600	600
Einschaltdauer (ED%)	30	30	30	20	30
FEM-Gruppe	1 Am	1 Am	1 Am	1 Am	1 Am
Hubgeschwindigkeit	20,1 / 4,0	12,5 / 3,0	19,2 / 4,0	7,7 / 3,0	12,9 / 3,0
Eigengewicht (kg)	12	12	16	12	16
Bauhöhe min. (mm)	945	945	960	945	960

### MASSBLATT

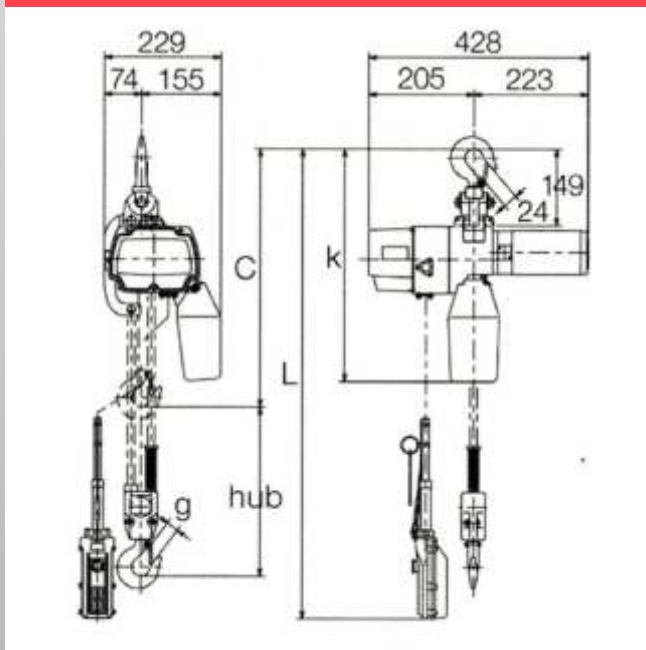

### ZUBEHÖR



Abnehmbarer und austauschbarer Haken